

## KALİTE, GÜVEN, İLETİŞİM

Armatas 15 yıllık bilgi birikimi ve tecrübesiyle uygulamalarınızda karşılaştığınız aşınma sorunlarınıza uygun çözümler sunmaktadır.

Uygulamalarda karşılaştığımız sorunların yapısına göre geniş malzeme seçenekleri ile çözümler sunabilmekteyiz. Bu malzeme çözümleri arasında **Tungsten Karbür** bazlı mazlemeler en sık kullanılanlardan biridir. **Tungsten Karbür**, özellikle aşınan makina parçaları, madencilik uygulamaları, kalıplar, inşaat ve sondaj uygulamaları, kazıma ve delme uçlarında rakipsizdir.

Uygulamanızın yapısına göre farklı özellikteki tungsten karbür malzemelerin seçimi son derece kritiktir. Ömür, maliyet ve kalite doğru seçilmiş malzemeye bağlıdır. Tungsten karbürün yapısını değiştirerek, doğru bağlayıcı oranı ve toz tane boyutu seçimi yaparak uygulamanız için en optimize ve verimli çözümü geliştirebiliriz.



Sinterden çıktığı gibi, yarı mamul veya mamul halde seri olarak üretilen ürünler; lehirlenerek kullanılan standartlara uygun veya özel dizayn uçlar; metal, ağaç, plastik ve seramik malzemeleri işlemek için uçlar ve aparatlar; aşınmaya karşı çalışan sert metal parçaları; madencilik alanında kullanılan delici matkaplar ve sondaj kafaları, müşterilerin standart dışı, özel imalat gerektiren ihtiyaçları da firmamızın bilgi birikimi, tecrübesi ve partnerlerimizin gelişmiş teknolojisi ile karşılanmaktadır.

Gelişen teknoloji ile birlikte üretim hızları artmakta mevcutta kullanılan çelik malzemeler aşınmaya ve dayanıklılığa karşı ihtiyaçlara cevap verememektedir. Tungsten karbür, çeliğe göre yüksek aşınma direnci ve sertliği ile uygun çözümler sağlamaktadır. Farklı ebat ve yapıdaki özel imalat tungsten karbür ürün taleplerimiz için lütfen iletişime geçiniz.



## Sekizgen Sondaj Ucu

Ürün Kodu	e (mm)	l (mm)
BSM 8 A-5	5	15
BSM 8 A-5,5	5,5	15
BSM 8 A-6,5	6,5	15
BSM 8 A-7,5	7,5	15

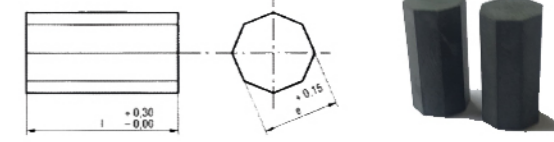

## Mermer Kesme Ucu

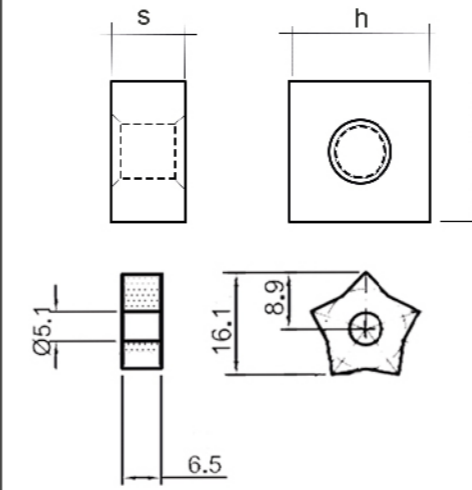

Ürün Kodu	h (mm)	ℓ (mm)	s (mm)
Tip 1 Kare	12,7	12,7	6,3
Tip 2 Kare	13,2	13,2	7,0
Yıldız Tip	16,1	-	6,5

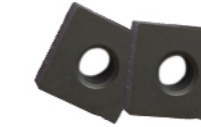

## Çene Vidye Ucu

Ürün Kodu	h (mm)	l (mm)	s (mm)
BSM 5022	22	10	6
BSM 20342	66	10	6

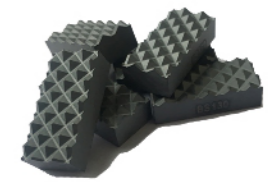
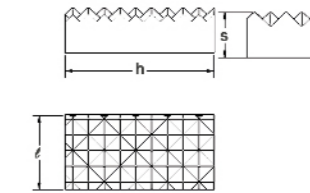

## Tungsten Karbür Yuvarlak Uçlar

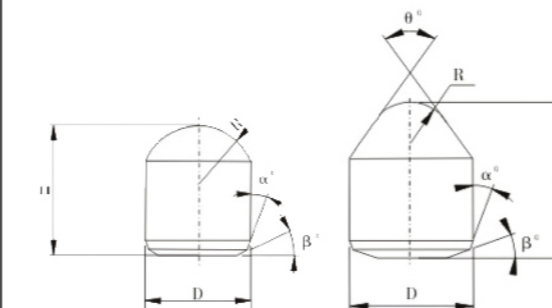

Ürün Tipi	d (mm)	h (mm)
Yarım Küre Tip	6...20	10...30
Parabolik Tip	8...16	12...30
Balistik Tip	8...16	18...30





ARMAGREY

[www.armagrey.com](http://www.armagrey.com)

*ArmaGrey bir ARMATAS A.Ş. markasıdır*

## SERT MADEN MADENCİLİK VE SONDAJ UÇLARI

Adres : Uğur Mumcu Sok. No: 64/3 06700 G.O.P. ANKARA/TÜRKİYE  
Tel : +90 312 446 03 00  
Fax : +90 312 446 03 04  
E-mail : [armatas@armatas.com.tr](mailto:armatas@armatas.com.tr)